



ЦЕННОСТЬ МЕСЯЦА

ЛЮБОВЬ

МИЛЫЕ ДАМЫ!

От имени всех мужчин «Газпрома» и от себя лично сердечно поздравляю вас с прекрасным весенним праздником – 8 Марта! С праздником любви и красоты, улыбок и цветов!

Наша большая компания работает как часы, достигает новых вершин. Огромная роль в этом принадлежит, конечно же, вам – женщинам. Мы это прекрасно знаем, всегда помним и очень ценим.

Мы восхищаемся вами и признательны за теплоту и душевность, искренность и лёгкость, которые вы привносите в наши будни.

От всей души желаю вам счастья, любви, радости в сердце и солнечного настроения круглый год!

С праздником!

*Председатель Правления ПАО «Газпром»
Алексей МИЛЛЕР*



ДОРОГИЕ ЖЕНЩИНЫ!

Сердечно поздравляю с главным весенним праздником – 8 Марта!

Мы ценим вас за умение быть успешной в профессиональной деятельности, окружать близких людей любовью и вниманием, несмотря на многочисленные заботы, дарить им счастье.

Пусть этот светлый праздник благодать и мир принесет в дом, добро и понимание – в семью, тепло и радость – в сердце, отзывчивость и искренность – в душу, гармонию и удачу – в жизнь. А вас наполнит вдохновением, энтузиазмом и жизнелюбием!

От всего сердца желаю вам и вашим близким процветания, здоровья и весны в душе.

Будьте счастливы!

*Генеральный директор ООО «Газпром энерго»
Роман ДЯТЛОВ*



ГОДОВОЕ СОБРАНИЕ АКЦИОНЕРОВ

Совет директоров принял решение провести годовое Общее собрание акционеров ПАО «Газпром» 30 июня 2022 года в г. Санкт-Петербурге.

Утверждены списки кандидатур в Совет директоров и Ревизионную комиссию.

Список лиц, имеющих право на участие в собрании акционеров, будет составлен на основании данных реестра акционеров ПАО «Газпром» на конец операционного дня 6 июня 2022 года.

Совет директоров утвердил списки кандидатур для голосования на собрании акционеров по выборам в Совет директоров и Ревизионную комиссию ПАО «Газпром».

Совет директоров рассмотрел вопросы проведения годового Общего собрания акционеров. Следующие вопросы включены в повестку дня:

- утверждение годового отчета Общества;
- утверждение годовой бухгалтерской (финансовой) отчетности Общества;
- утверждение распределения прибыли Общества по результатам 2021 года;
- о размере дивидендов, сроках и форме их выплаты по итогам работы за 2021 год и установлении даты, на которую определяются лица, имеющие право на получение дивидендов;
- утверждение аудитора Общества;
- о выплате вознаграждений за работу в составе Совета директоров членам Совета директоров, не являющимся государствен-

- ными служащими, в размере, установленном внутренними документами Общества;
- о выплате вознаграждений за работу в составе Ревизионной комиссии членам Ревизионной комиссии, не являющимся государственными служащими, в размере, установленном внутренними документами Общества;
- избрание членов Совета директоров Общества;
- избрание членов Ревизионной комиссии Общества.

Управление информации
ПАО «Газпром»

ЭНЕРГИЯ ПРОГРЕССА

ТЕПЛООБМЕННЫЙ АППАРАТ ГЕЛИКОИДНОГО ТИПА

В процессах выработки и передачи тепловой энергии значительную роль играет не только теплогенерирующее и насосное, но и теплообменное оборудование. Теплообменные аппараты применяются на источниках генерации тепловой энергии и в тепловых пунктах для передачи тепловой энергии от греющей среды к нагреваемой. От эффективности работы теплообменных аппаратов в немалой степени зависит эффективность работы системы теплоснабжения в целом.

На объектах теплоснабжения ООО «Газпром энерго» в настоящее время используются пароводяные и водоводяные теплообменные аппараты кожухотрубного и пластинчатого типов. С целью совершенствования технологических процессов и повышения эффективности работы теплообменного оборудования в нашей компании внедрен в опытную эксплуатацию теплообменный аппарат нового геликоидного типа марки «Форсел» российского производства.

Теплообменный аппарат «Форсел» представляет собой закрепленный в спиральношовном корпусе пучок витых стальных трубок, через стенки которых осуществляется теплопередача от потока греющей среды к потоку нагреваемой среды.

Теплообменник «Форсел» обладает самым высоким КПД, а также самыми компактными габаритами и малым весом среди всех известных типов теплообменных аппаратов. Тонкостенные трубки малого диаметра из нержавеющей стали, профилированные по специальной технологии и собранные в плотный пучок, имеют малый эквивалентный гидравлический диаметр, за счет чего достигается низкое гидравлическое сопротивление греющей и нагреваемой сред при высокой скорости их движения внутри аппарата, а также обеспечивается эффект самоочистки. Разборная конструкция теплообменника позволяет извлекать трубный пучок из корпуса аппарата, что существенно упрощает и сокращает продолжительность процесса его технического обслуживания.

По итогам контрольных испытаний теплообменный аппарат «Форсел» признан выдержавшим испытание и рекомендован к применению на объектах ПАО «Газпром», что отражено в акте от 27.05.2019 № 03/08/2-18. Опытная эксплуатация теплообменного аппарата Форсел ВВТ-100-2400-1 с целью под-

тверждения надежности его работы проводится на контуре горячего водоснабжения ЦТП-3 п. Газопровод Центрального филиала ООО «Газпром энерго».

В ЦТП-3 п. Газопровод данный аппарат установлен в параллель с кожухотрубными теплообменниками марки МВН 2052-31, что позволяет наглядно сравнить и оценить эффективность работы разных типов теплообменных аппаратов.

В ходе опытной эксплуатации подтверждены следующие положительные моменты применения теплообменного аппарата «Форсел»:

- подогрев горячей воды осуществляется в среднем на 23–25° С, что по эффективности превосходит показатели работы двухсекционных кожухотрубных теплообменных аппаратов МВН 2052-31;
- гидравлическое сопротивление по тракту нагреваемой среды при текущем режиме работы не превышает 0,1 кгс/см²;
- за счет конфигурации трубок и турбулентного режима течения жидкости в них загрязнение поверхностей нагрева происходит со значительно меньшей интенсивностью по сравнению с двухсекционными кожухотрубными теплообменными аппаратами МВН 2052-31;
- нарушений в работе (течей, трещин, деформаций металла, отклонений параметров работы и пр.) не зафиксировано.

Теплообменный аппарат «Форсел» рекомендовал себя как надежное и удобное в обслуживании теплообменное оборудование с высокими показателями эффективности, что позволяет с уверенностью продолжать внедрение данных теплообменных аппаратов на объектах теплоснабжения ООО «Газпром энерго».

Екатерина ВЕРЧЕНКО



«Форсел» после 7 месяцев непрерывной работы (внутренние поверхности)



Конструкция теплообменного аппарата «Форсел»

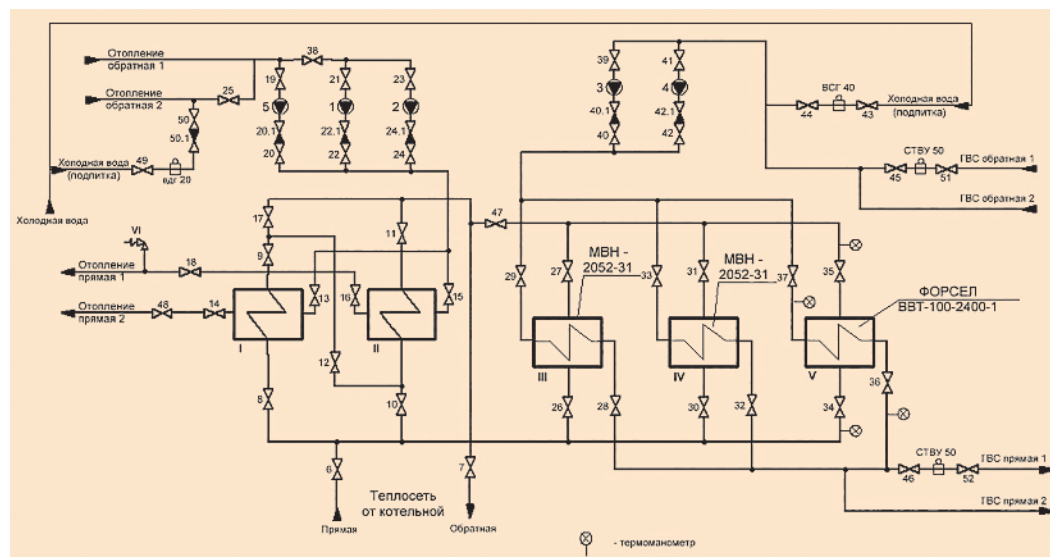

Технологическая схема ЦТП-3 п. Газопровод



ЦТП-3 п. Газопровод

ЭНЕРГОСБЕРЕГАЮЩИЙ ЭФФЕКТ

Вопросы энергоэффективности и энергосбережения на сегодняшний день являются приоритетными для предприятий современной промышленности, транспорта и многих других отраслей. Не является исключением и ООО «Газпром энерго», где успешно реализуются мероприятия по повышению энергетической эффективности и энергосбережению.

Энергоэффективность и энергосбережение часто упоминаются вместе. Несмотря на прямую взаимосвязь, все-таки это разные понятия. Эффективность – это получение необходимого результата при минимальном количестве затрачиваемой энергии.

Сбережение – это потребление меньшего количества энергии или вовсе отказ от ее использования. Эффективность часто приводит к сбережению энергии, но не наоборот.

Одним из наиболее эффективных энергосберегающих мероприятий в ООО «Газпром энерго» – реализация проектов по замене традиционных ламп и светильников на светодиодные. Главная цель этой замены – обеспечение экономического эффекта. Светодиоды снижают потребление электроэнергии на объектах на 50–70% по сравнению с остальными источниками света. Световой поток LED-ламп мощностью 6 ватт эквивалентен лампе накаливания мощностью 60 ватт, кроме того, срок службы светодиодных ламп достигает 100 000 часов. Светодиодные светильники работают бесшумно и не требуют дополнительных мероприятий при их утилизации. Единственный недостаток – это стоимость, но опыт использования наглядно показывает, что он компенсируется низкими эксплуатационными расходами.

В ООО «Газпром энерго» реализуются и другие перспективные направления в области энергосбережения. Одно из основных и перспективных направлений в области энер-

госбережения является внедрение и использование частотно-регулируемого привода электродвигателей.

Название «частотно-регулируемый привод» (далее – ЧРП) обусловлено тем, что регулирование скорости вращения двигателя осуществляется изменением частоты напряжения питания, подаваемого на двигатель от преобразователя частоты. Преобразователь частоты – это устройство, предназначенное

для преобразования переменного тока (напряжения) одной частоты в переменный ток (напряжения) другой частоты. Выходная частота в современных преобразователях может изменяться в широком диапазоне и быть как выше, так и ниже частоты питающей сети. Основным эффектом от реализации мероприятий по установке ЧРП – это экономия потребляемой электроэнергии и повышение надежности эксплуатируемого оборудования в том числе за счёт возможности точной настройки режима работы системы.

Такого рода мероприятия нашли широкий спектр применения на объектах ООО «Газпром энерго», как пример, реализованный и показывающий достаточно хороший и устойчивый энергосберегающий эффект проект в Южном филиале, где ЧРП

установлен на насосном оборудовании водочистных сооружений (ВОС-1).

Наряду с уже реализованными проектами по установке ЧРП, в ближайшие годы планируется ряд аналогичных проектов на различных типах объектов и оборудования (котельные Сургутского филиала).

Многолетний опыт эксплуатации показывает несомненную эффективность и необходимость реализации такого рода мероприятий. В условиях современных реалий меняются подходы и к самим механизмам реализации энергосберегающих мероприятий. Один из таких механизмов – энергосервисный контракт, о котором мои коллеги расскажут в следующем номере.

Дмитрий СИТДИКОВ



Эффект от реализации энергосберегающих мероприятий за 2021 год

ПРОСТО О ГЛАВНОМ

ПО СТРАНИЦАМ СТАНДАРТОВ

РАЗДЕЛ – ОРГАНИЗАЦИОННАЯ СРЕДА ОРГАНИЗАЦИИ

В прошлом выпуске мы простыми словами дали определение интегрированной системе менеджмента, и выяснили, что система управления ООО «Газпром энерго» сертифицирована на требования 5 стандартов.

Структура этих стандартов идентична и состоит из требований к системе управления по следующим разделам: организационная среда организации, лидерство, планирование, поддержка деятельности, операционная деятельность, оценка результатов деятельности, улучшение. Различие состоит в специфике регулируемых стандартом процессов.

Предлагаем начать знакомство с основными требованиями стандартов. Итак, первый раздел – Организационная среда организации. Что же это такое?

Термин «среда» происходит этимологически от слова «середина», но означает ровно противоположное – окружение. То есть всё, что находится вокруг середины (вокруг организации).

Среда организации – это ее элементы и факторы, окружающие и влияющие на процессы, происходящие в ней. Принято разделять среду организации на две части: внутреннюю и внешнюю.

Внутренняя: то, что находится внутри организации. Наиболее часто выделяют 5 основных её элементов: цели, люди, задачи, структура, технологии.

Все, что существует за пределами организации, – это уже внешняя среда. Она многообразна и существенно влияет на род деятельности любой компании. Внешнюю среду можно представить как среду прямого и косвенного воздействия.

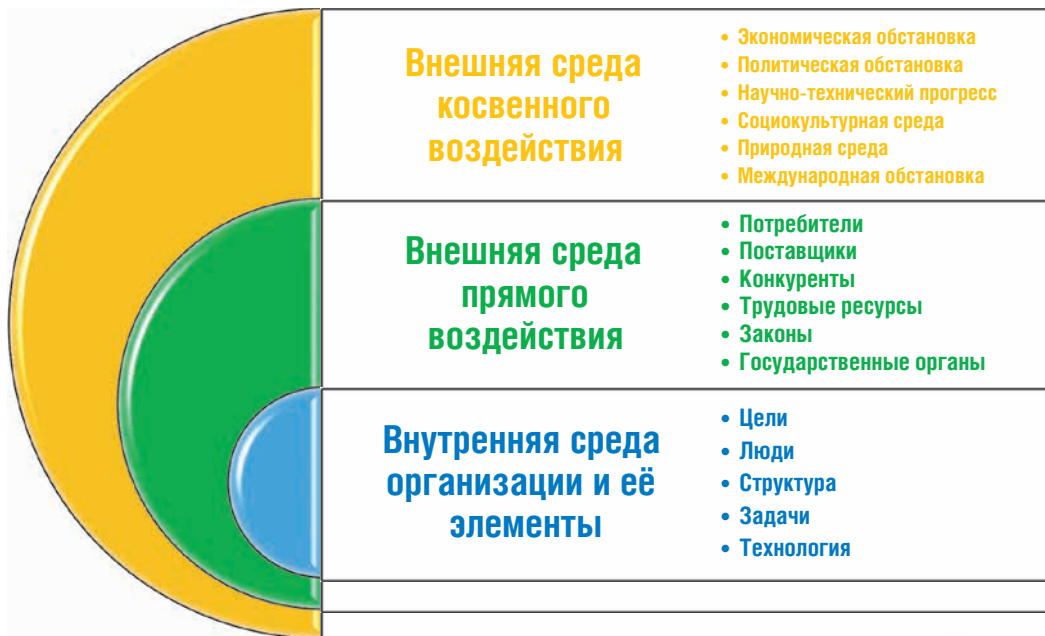

Мы кратко раскрыли термин «среда организации» (в некоторых переводах – «контекст организации»). Это обширный, но емкий, как мы видим, термин. Поэтому и реализация данного раздела стандарта прослеживается во всей системе менеджмента в целом.

Что должна сделать организация, чтобы соответствовать требованиям стандартов по данному разделу?

- Определить внутренние и внешние факторы среды, ее элементы, управлять ими, подвергать их мониторингу и анализу.
- Иметь четкое представление о своем предназначении и стратегических направлениях развития, в том числе о продукции и услугах, которые она предоставляет, о рынках, где работает, о своих подходах или о бизнес-модели, по которой планирует работать в дальнейшем. Объективно это можно увидеть в документах стратегического планирования, таких как: миссия, бизнес-план,

бюджет, программы развития, сформированные цели.

- Учитывать потребности и ожидания всех заинтересованных сторон, как правило, их количество весьма значительно: сотрудники организации, потребители, поставщики, государственные органы и т.п. Приме-

ры объективных свидетельств: договоры с потребителями, с внешними поставщиками, реестры законодательных актов, письма, обращения и протоколы совещаний на различных уровнях.

- Установить границы и область применения системы.
- Определить процессы системы менеджмента, входные и выходные данные, владельцев и исполнителей процессов, критерии оценки и показатели результативности.

Сегодня мы познакомимся с термином «среда организации», или «контекст организации». Вы, как сотрудник, являетесь её структурной единицей. Участвуете во многих процессах системы, во внешних и внутренних взаимодействиях. При этом получаете и передаете информацию, выполняете поставленные перед вами задачи и в конечном итоге получаете материальное вознаграждение. Все это вы делаете в управляемых нашей организацией условиях в соответствии с вашей должностной инструкцией и локальными нормативными актами.

Татьяна ГЕРАСИМОВА

Область применения ИСМ:

- оказание услуг по передаче и распределению электрической энергии;
- оказание услуг по производству, реализации и распределению тепловой энергии, водоснабжению и водоотведению;
- оказание услуг по коммерческому и техническому учету электроэнергии и других энергоресурсов с использованием средств автоматизированных систем учета;
- проектирование, строительство, реконструкция и капитальный ремонт автоматизированной системы коммерческого учета энергоресурсов (АСКУ ЭР);
- строительный контроль при строительстве объектов энергетики;
- организация и проведение обучения, подготовка и переподготовка кадров, аттестация персонала энергетических служб в области энергетики.



ЖИТЬ С ПОЛЬЗОЙ

Свое предназначение он знал с детства. Добрые поступки совершает не для награды, а просто потому, что не может поступать по-другому.

Андрей Мельник, оператор очистных сооружений Северной филиала, – человек открытый, искренний. Последние 3 года почти каждый в городе знает его имя. Волонтером акции «Мы вместе» он стал одним из первых. «Я доставляю лекарства, продукты пенсионерам и тем, кто болеет, чищу снег во дворах ветеранов, которым некому помочь», – говорит Андрей Леонидович.



Он также является лидером движения #ЧистоМикунь. Это люди, которые захотели изменить облик г. Микунь (Республика Коми). «Все началось с восстановления детских площадок и уборки города от мусора. Появилась вера, что можно улучшить еще и экологию. Не забываю и про животный мир: вошло в привычку ежедневно в начале зимы делать кормушки для птиц», – делится мыслями наш герой.

И продолжает: «Для того чтобы эффективно решать проблемы, баллотировался в Совет.



За эти полгода вместе с депутатским корпусом выстроили взаимодействие с исполнительной властью, организациями, предприятиями. Заработал народный, депутатский контроль».

С недавнего времени Андрей Леонидович проводит уроки в СОШ № 2 по предмету «Основы безопасности жизнедеятельности»: «Откликнулся на просьбу директора. Пришлось даже курсы переподготовки пройти. Работаю по совместительству, несколько часов в неделю». На вопрос о цели дополнительной нагрузки отвечает радостно: «Интересно общаться с молодым поколением, часто устраиваем дискуссии. И знаете, хорошая молодежь растет. Им нужны наставники, которые помогут ориентироваться в жизни».

Основная же работа занимает особую часть в жизни Андрея Мельника, помимо смен, увлекается профсоюзной работой, помогает коллегам, операторам ВОС.

А еще он вкусно готовит, любит рыбачить, делает домики для котят, реставрирует мебель. Но об этом мы расскажем уже в следующем раз...

Просто удивительный мужчина работает в «Газпром энерго»!

НАСТОЯЩИЕ МУЖЧИНЫ И ОЧАРОВАТЕЛЬНЫЕ ЖЕНЩИНЫ

Я ВСТРЕТИЛ ВАС...

«А ты, оказывается, нормальная...» – это зарождение любви инженера Алексея и экономиста Ксении Соколовых из Приуральского филиала «Газпром энерго».

Она работала с 2012 года, он устроился летом 2015-го. Пора отпусков, в офисе людей мало. Ксения Строкова исполняла обязанности секретаря в то время, выложила Алексею Соколову на стол огромную стопку бумаг: «Срочно надо разобрать, и, вообще, я финансист, вот так надо готовить документы для оплаты».

«Муж позже признался: захожу в офис – красивая девушка в приёмной, но такая вредная. Молодая, а уже с гордостью. Ещё при знакомстве уточнил мое отчество – привык так на работе всех звать. Вот мы и стали: Алексей Анатольевич и Ксения Владимировна. Нас потом позже коллеги спрашивали: дома тоже так друг друга называете? А мы отвечали – да!», – с улыбкой рассказывает Ксения.

Работа у наших героев заладилась сразу: он занимался ходными договорами (ранее – группа сбыта и энергоконтроля. – Прим.), она следила за дебиторской задолженностью. Много смеялись за обедом. А накануне Нового года Алексей сказал: «Ты ведь нормальная

девчонка, работаем, общаемся, шутим. А в первый день капризной показалась». Она в ответ: «Я всегда нормальная была».

И в работе, и в общественной жизни филиала слаженно работали, организовывали выезды на природу, корпоративные праздники, были Дедом Морозом и Снегурочкой. Нашли друг друга! «Алексей очень красиво ухаживал. Каждую неделю у меня были свежие цветы на столе, а однажды огромный букет пионов (называется «бойтесь своих желаний»). Это была просто охапка цветов, в ведро еле помещались! Зато какой аромат стоял в офисе!» – делится счастьем Ксения. Поженились в декабре 2018 года.

«Нас спрашивали, не надоедает ли друг другу; и на работе, и дома вместе? Работаем в разных кабинетах, разные направления, задачи. У каждого хобби, свои интересы. Но вечером всегда говорю Алексею о том, как соскучилась».

Вот такая история семьи Соколовых: работают вместе, растят доченьку, построили дом. «Любовь самая настоящая!»



«Давай вместе делать ничего» – маленький тизер к истории большой любви мастера УЭИОТС Юрия и оператора котельной Екатерины Бурсак.

Все начинается с притяжения двух сердец, влечения, которые не зависят от нас, их дает нам природа. Что связало семью Бурсак? Работа? Общее дело? Или же большее чувство?

Оператор котельной и мастер участка эксплуатации и обслуживания тепловых сетей познакомились на работе. В Надымском филиале «Газпром энерго» Екатерина работает с 2012 года, Юрий – с 2013-го. А в 2015 году они поженились.

«Мы трудились на одном предприятии, но почти не общались. Она была очень скромной, а люди, которые молчат, меня нервничают, – признался мне Юрий. – Однажды я спросил ее об увлечениях, просто, чтобы узнать о ней хоть что-то».

«Нашли правильный момент?» – спрашиваю я.

«Если бы, – улыбается собеседник. – Она ответила, что ничем не увлекается и обычно сидит дома. Я сказал, что тоже ничем не увлекаюсь и добавил: „Давай вместе делать ничего“.

Не знаю, как это вышло. Я и не представлял, что может быть продолжение».

Любовь – особенная тишина: когда слушаешь и слышишь, понимаешь и понимаешь. Рано или поздно она приходит к каждому. Но для глубокого чувства мало внезапно возникшего влечения, для него необходима готовность принять другого человека таким, какой он есть, прощать промахи, радоваться его победам, идти рядом всю жизнь.

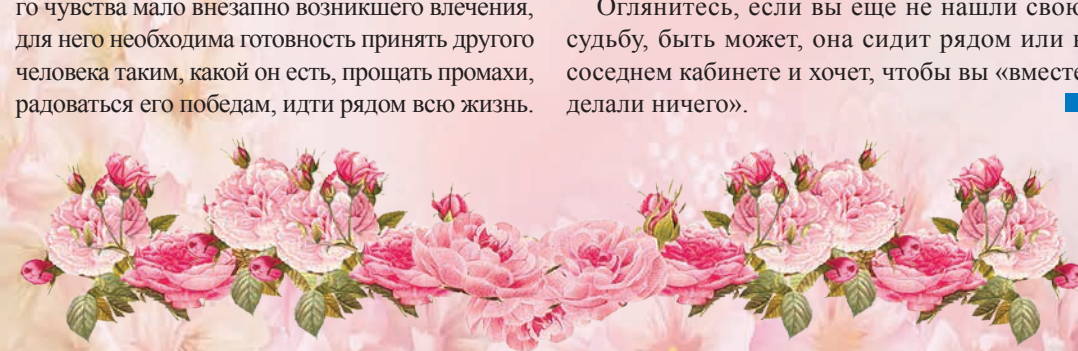

ОПЕРАТОР НА ШПИЛЬКАХ

Глядя на эту хрупкую девушку, ни за что не подумаешь, что она – оператор котельной. Да, именно так звучит должность Анны Беловой из Надымского филиала «Газпром энерго».

Вышла замуж, приехала на Север и поступила на курсы оператора котельной, после устроилась на работу в Управление «Пангодыэнергогаз» (ООО «Газпром энерго»).

Общий стаж ее работы – 17 лет. По собственному заверению, Анна относится к работе с ответственностью и пониманием дела. По зову сердца живет на Крайнем Севере. Ее призвание – дарить уют.

«Наша профессия важна тем, что обеспечивает безопасный технологический процесс на котельной. Подает тепло в дома, на предприятия, обогревает детские сады и инфраструктуру нашего поселка Пангоды».

Все же женщина всегда остается женщиной. Хобби Анны – создание семейного очага: «Рабочий график посменный, поэтому часто с семьей ходим в кино, катаемся на лыжах. Остается время и для любимого шпигца. Муж работает в газодобывающей отрасли, млад-

ший сын учится в школе, старший – в Тюмени на газовщика.

На вопрос о жизненном кредо Анна Белова отвечает: «Лучшее, за что нужно держаться в жизни, – друг за друга. Всем женщинам и мужчинам – тепла, семейного благополучия, здоровья и мирного неба над головой!»



СОВЕТЫ ДЛЯ НЕГО...

Женщина – существо с другой планеты. Говорят, понять её может только умный мужчина. Читайте и прислушайтесь!

Елена Молчанова, ведущий экономист, отдел договоров и доставки грузов администрации Общества:

Прекрасная половина человечества обожает делать запоминающиеся фотокарточки. И самое важное – сделать это правильно! **Большинству мужчин достается роль того самого фотографа, который должен учесть все пожелания любимой, а именно:**

- 1. Фотографируйте естественные моменты, но не забывая детали в кадре.
 - 2. «Используйте золотой час». Во время восхода и заката солнца есть небольшой промежуток, когда солнечный свет идеально подходит для съемки.
 - 3. Создайте позитивную атмосферу. Смех расслабляет мышцы лица. Рассместите любимую, и кадр получится очаровательным.
 - 4. Используйте обстановку и реквизит, а также правильно подобранный ракурс. С помощью привычных вещей можно улучшить фотографию и придать ей индивидуальность, задать фотографии настроение.
 - 5. Сделайте за фоном. Так много классных фотографий испорчены задним планом. Прохожий, который попал в объектив, или гонимый ветром пакет сведут старания к нулю.
- Фотографировать любимую только кажется невыполнимой миссией. Однако ничто не сравнится с хорошей фотографией, которую сделал кто-то особенный для нее.

Татьяна Горина, главный бухгалтер ОППО «Газпром энерго профсоюз», о том, сколько живет Любовь.

Любовь живет три года. А спустя три, пять и восемь лет куда-то все девается. Работа, дети, быт... съедают отношения. Придается все. И начинают отдаляться друг от друга любимые люди. Как быть?

Нужно что-то **предпринимать!** Задач много. Одна из которых – это необходимость **осознанно держать в фокусе внимания** свои отношения, партнера. Это покажется странным, но надо специально выделять время друг для друга. Назначать второй половине встречи, свидания (можно устроить романтику, даже сидя дома). Ставить дела на паузу, а любимую – во главу.

Думать: как я могу позаботиться о ней сейчас, что сделать для близкой, чтоб согреть своим вниманием. Что бы ни происходило – останавливаться и собираться вечером за чаем, **благо тортик можно съесть пи-шный вечером** (так вы покажете заботу о ее фигуре).

Надо «**работать над отношениями**» вместе! Это тот опыт, который выводит вас на другой уровень. Только так, только совместно, можно сохранить баланс в семье.

И, мужчины, **не забывайте дарить своей женщине (или жанинне) цветы без повода.** Им точно будет приятно!

Валерия Беглова, слесарь по КИПиА Саратовского филиала:

Мужчины по-разному выражают любовь. Но знаете ли вы, как это хочет видеть именно ваша женщина? Среди этих форм найдите ключик к ее сердцу.

- Помощь.** Нужно что-то предпринимать! Задач много. Одна из которых – это необходимость осознанно держать в фокусе внимания свои отношения, партнера. Это покажется странным, но надо специально выделять время друг для друга. Назначать второй половине встречи, свидания (можно устроить романтику, даже сидя дома). Ставить дела на паузу, а любимую – во главу. Думать: как я могу позаботиться о ней сейчас, что сделать для близкой, чтоб согреть своим вниманием. Что бы ни происходило – останавливаться и собираться вечером за чаем, благо тортик можно съесть пи-шный вечером (так вы покажете заботу о ее фигуре).
 - Время.** Уделяйте внимание, разделяйте ее эмоциональные переживания. Для женщины важно, чтобы их выслушали: не перебивайте! Это нормально, если вы будете немного подыгрывать.
 - Подарки.** Ее язык любви подарки? Тогда они должны вызывать эмоции, воспоминания. Сквороды эмоции не вызывают! Женщины не просят, они намекают. Слушайте внимательно. Если она сказала, проходила мимо витрины, «какая классная штучка...», подарок будет хорошим.
 - Слова.** Отмечайте успехи, благодарите. Женщины воспринимают комплименты без доказательства.
 - Прикосновения.** То количество тактильных контактов, которые необходимы вам, может быть недостаточным вашей прекрасной спутнице жизни. Держите ее за руку, целуйте, нежно обнимайте!
- Выучите язык любви своей женщины, и она сделает вас счастливым!**

В ПОИСКАХ НАСТОЯЩЕГО
Мы пообщались с женской частью коллектива «Газпром энерго» и составили список того, что мужчине следует делать, чтобы жизнь с ней была счастьем для него. И так...

- Настоящий мужчина:**
- Не уронит женщину, держа ее на руках.
 - Умеет готовить. Хотя бы иногда. Хотя бы яичницу.
 - Предугадывает ее желания за 3 дня вперед.
 - Умеет защитить (ударная защита от комара, севшего даме на лоб, не учитывается).
 - Имеет чувство юмора или хотя бы понимает, почему все смеются, услышав новый анекдот.
 - Обладает уникальной способностью решать проблемы, не делая вид, что их не существует.
 - Сразу научит женщину, как им командовать.
 - Раз в 5 лет дарит шубку.
 - Не спрашивает, сколько денег потратила на косметику.
 - Любит меня (или тебя). Любит сильно, но без переусердствований.
 - Вынесет мусор без напоминания.
 - Снимет туфельки с ноги и подаст тапочки.
 - Благодарит и гордится ею.
 - Хвалит ее, поедая даже пересоленный суп (влюбилась в вас опять, что поделаешь).
 - Деньги портят мужчину. Поэтому рядом с ним всегда должна быть женщина – для снятия порчи!
- И самое главное: **настоящий мужчина должен быть настоящим все время, а не первые 2 недели со дня знакомства.**

СОВЕТЫ ДЛЯ НЕЁ...

А вот что советуют нам, женщинам, мужчины из администрации Общества.

Андрей Поповиченко, заместитель начальника производственно-технического отдела:

Часто можно заметить, как представительницы слабого пола выполняют совсем не слабые действия, а именно – носят тяжелые сумки и все то, что в них лежит. Например, бутылки с водой объемом не менее 5 литров. А то, что несет в своих хрупких руках девушка, нелегкое и очень нелегкое. Весом от 3 до 10 кг. **Не носите тяжести, милые дамы!**

Все это не приятно сказывается на здоровье. Из-за неравномерной нагрузки может наступить мышечный дисбаланс, который перерастет в хронические заболевания спины и шеи.

Как же решить эту проблему? Первое и основное: передать тяжести в руки мужчины. Планировать и совершать покупки вместе. Ну а если так получилось, что одни пошли в магазин, сумку берите как можно меньше, она не должна весить несколько килограммов. Минтруд РФ рекомендует женщинам поднимать тяжести до 7 килограммов!

Помогут обойти последствия правильная осанка и правильно созданный баланс. Следите, чтобы вес в сумках был одинаковым. А когда несете один пакет, то всегда меняйте руку!

Александр Крупович, заместитель начальника Технического управления: Перегорела лампочка? Надо выяснить ее тип и мощность. Купить новую. **Выполнить подготовительные работы к замене, а именно:** обесточить оборудование (люстру), где находится вышедший из строя элемент. Отключить питающий автомат. Вывести соответствующие плакаты. Используя лестницу высотой подъема более 1,8 м, оформить наряд-допуск для работ на высоте. Убедиться в отсутствии напряжения. Выкрутить перегоревшую лампочку. Вкрутить новую. Закрепить наряд-допуск, снять плакаты, подать напряжение к электроприбору. **А проше – попросить мужчину!**

Как завести авто? На АЗС припаркуйтесь лочком к колонке. Заправлять заведенную машину – опасно! Заглушите ее. Закройте окна. Выйдите, забрав ключи, деньги, детей. Откройте крышку лючка из салона. Выберите марку топлива (указана в РЭ и на обратной стороне лючка). Вставьте заправочный пистолет в горловину бака. Отожмите рукоятку до фиксатора. Далее – в катулу для оплаты. Вернувшись, после отключения кнопки, проверьте на табло колонки количество оплаченного топлива. Верните пистолет в катулу. Замяните бензобак крышкой до щелчка. Закройте лючок. Также можно обратиться к заправщику. **Но приятнее, если это сделает любимый мужчина.**

Вывод: без мужчин, как без рук!

Сергей Губко, начальник службы организации ремонта и реконструкции строительства ОФ о том, как **построить прекрасные отношения со своим любимым мужчиной, провести реконструкцию и восстановление основного фонда – семьи.**

Когда ваш любимый мужчина берет работу на дом, **жене необходимо выступать в роли начальника участка,** в обязанности которого входит: обеспечение своевременной поставки съедобных материалов, контроль за техникой безопасности вокруг рабочего места мужчины путем ограничения доступа на участок детей, домашних животных и тещи.

Когда мужчина возвращается домой после тяжелого рабочего дня – он устал. Его рекомендуется разуконлектовать (развязать галстук и снять костюм, переодеть в спешодежду (домашний костюм, халат, пижама), затем крепко обнять, поцеловать, тем самым переключив с рабочего состояния на домашний лад.

В выходной всегда нужно давать любимому мужчине минутку свободы, чтобы он мог заняться любимым хобби, будь то вылазка на рыбалку либо экстремальная поездка по полям и лесным массивам на внедорожном байке.

ГДЕ ТЫ, ПРЕКРАСНАЯ?

Мужчины «Газпром энерго» не остались в стороне разговора о лучших качествах спутницы жизни.

- Леди необходимо:**
- Поддерживать, понимать и хвалить мужчину. Особенно когда он опять прав.
 - Разрешается иногда покапризничать, но быть ласковой.
 - Соответствовать всем «стандартам», но не быть «таккой, как все».
 - Не попадать в неприятности, но при этом давать мужчине возможность чувствовать себя героем.
 - Быть ухоженной, но по волшебству – не тратить на это время и деньги.
 - С изюминкой должны быть кексы. С загадками – сканворды. А женщина должна быть с мозгами.
 - (А это – мнение другого мужчины): Женщина – загадка. И чем труднее ее разгадывать, тем интереснее. Пусть любимый разгадывает вас всю жизнь. Это придает драйв в отношениях. (Вот и пойми этих мужчин...)
 - Уметь все делать самой, но считать себя слабой.
 - Женщина, как цветок, создана для красоты и гармонии. Главное достоинство ее не во внешней красоте, а в доброте и верности.
- Будьте молчаливой, как Спящая красавица,стройной, как Дюймовочка, работающей, как Золушка. И тогда мужчина точно признает, что такая женщина – настоящая сказка!

Материал подготовила Елена СОМОВА

ТАКАЯ РАБОТА: 21 ГОД – СЛЕСАРЬ, 25 ЛЕТ – ПАПА

Сценарий своей жизни многодетного отца Сергей Карманов заранее не планировал, но признался, что никогда не думал, что у него будет четверо детей. И вот уже почти 25 лет его «систему координат» определяют два главных слова – любимые семья и работа.

Сергей Юрьевич Карманов, ныне слесарь КИПиА Уренгойского филиала «Газпром энерго», только что прилетел на Ямбург и с теплотой в сердце рассказывает о своей жизни вам, дорогие читатели.

Работать он начинал в Надыме, на частника. До этого – на молочном заводе, шинном заводе в Омске и трактористом даже был. На наше предприятие пришел работать в октябре 2006 года. Сначала Уренгойское управление, котельная № 2, потом № 1. Далее – расформирование, перевод в Заполярное управление энерговодоснабжения, затем с 2019 года в Ямбургское управление энерговодоснабжения Ново-Уренгойского филиала «Газпром энерго».

ПРОФЕССИЯ ВЫБРАЛА ЕГО

«Хотел стать газосварщиком, на тот момент уже имелся опыт; еще были мысли стать водителем. Но, когда приехал на Север, знакомые брата предложили работу «киповца» (специальность получил в училище), я согласился. И не пожалел!» – вспоминает Сергей Юрьевич.

Работа слесаря по контрольно-измерительным приборам и автоматике в энергетической компании – не просто обеспечение бесперебойности различных манометров, тахометров, измерительных датчиков, но и необходимость контроля за тем, чтобы показания, поступающие со всех приборов, были точными и своевременными. Более того, работа требует не только технических знаний в измерительных приборах, а также высокой общей эрудиции.

Уже этой весной будет 21 год, как наш герой работает по данному направлению в «Газпром энерго».

«Больше всего в работе нравится то, что она заставляет постоянно думать и развивать свои профессиональные навыки, – говорит Сергей Юрьевич. – Технологии не стоят на месте, и наша профессия требует расширять свою квалификацию. Я рад, что волей судьбы оказался здесь, с вами».



На работе – слесарь КИПиА

ПРО ДЕЛО

Он всегда живет по совести и старается не конфликтовать, а понимать тех, кто его окружает.

«Коллектив у нас достойный. Я считаю себя (насколько это объективно) коммуникабельным человеком, поэтому для меня нет трудности находить общий язык с разными людьми», – считает Сергей Юрьевич.

Работа – это одна из составляющих жизни, необходимая каждому человеку. Для себя Сергей Карманов старается придерживаться принципа: семь раз отмерь, один раз отрежь: «В любой профессии ты должен оттачивать навыки, от этого растет мастерство. То есть хорошо подумай, чтобы что-то сделать. От ошибки бывают разные последствия... И конечно же, в работе следует помнить про технику безопасности, соблюдать правила охраны труда».

«Мы приходим в этот мир и становимся частью общества, которому ты должен принести определенную пользу», – рассуждает слесарь. И ту же приводит цитату «мудреца всех времен», царя Соломона: «Счастлив тот человек, который трудится и получает от этого удовольствие, это дар от Бога».

ГДЕ ТЕПЛО И УЮТНО

Наполняют нашего героя энергией дорогие сердцу люди. С женой Оксаной (педагог по профессии) познакомился на Севере через общих знакомых. И очень скоро сделал ей предложение.

«После свадьбы я жил в Надыме, работал сутки, трое отдыхал и ехал к ней в Новый Уренгой, она жила там. Так было в течение 4 месяцев. Потом переехал в Новый Уренгой», – вспоминает Сергей Юрьевич.

У Оксаны и Сергея Кармановых четверо детей: Инна, Денис, Владислав и Андрей. Старшая дочь живет в Самаре, посвятила себя благородной профессии врача. Три сына пока учатся в школе: старший собрался идти по стопам сестры, сейчас углубленно изучает анатомию, биологию, химию.

Все трое занимаются не один год спортом (кёкусин-кан каратэ). В школе учатся отлично: «„Снимаю шляпу“ перед супругой, ее заслуга, особенно предметы гуманитарного профиля. Когда я дома, то на мне математика, физика и технические предметы».

На вопрос о секрете сохранения гармонии в семье Сергей Юрьевич немного помолчал в трубку и скромно ответил: «Я принял решение в жизни – любить жену и детей, этой позиции буду придерживаться до конца своих дней. Для кого-то и один ребенок в тягость. Когда любишь, не трудно... Любовь – это не чувства, а жертвенное посвящение тем, кого любишь».



Дети Сергея Карманова

РУКОВОДСТВО К ЖИЗНИ

Найти свою дорогу, узнать свое место в жизни – в этом всё для человека, это для него значит сделаться самим собою.

«Много лет назад мне в руки попала Библия, я начал ее читать и изучать. Со временем понял, что для меня эта книга стала руководством к жизни», – поделился самым сокровенным Сергей Юрьевич.

Там он находит решения, когда сталкивается с трудностями и сложными этапами своей судьбы, там же обретает и источники радости.

«Здесь и про то, как быть на работе ответственным работником и дома настоящим отцом. А отец – не просто призвание, я думаю, это большая ответственность, ведь твои дети носят твою фамилию».

КЛЮЧИ ОТ СЧАСТЬЯ

Личный пример красноречивее любых слов отображает правильное построение мировосприятия. Счастливый папа-слесарь приводит еще одно мудрое высказывание, я поторопилась его записать: «Наши сердца подобны земле, по которой мы ступаем, забросьте ее, то есть перестаньте возделывать, и будьте уверены, что на ней вырастут сорняки».



С супругой Оксаной

«Что-то подобное происходит и в воспитании детей. Придерживаюсь принципа, который выразил всё тот же мудрый Соломон: „Наставь юношу при начале пути его, и он не уклонится, когда состарится“, – утверждает Сергей Юрьевич. – С детскими сердцами надо трудиться... Невозможно убедить ребенка, что дело не правильное, когда ты на его глазах сам это делаешь. Конечно, в этом труде нужно терпение и жертвенная любовь».

Семья для него – поддержка во всем, одно из главных составляющих жизни. Близкие и родные, которые рядом, несмотря ни на что. Здесь и тепло, и уютно: «Я постоянно благодарю Бога за жену и детей, которых Он мне подарил. Сказать, что мечтал о такой большой семье, не могу. Но, если бы их не было, жизнь была бы скучной».

Елена СОМОВА

АКТУАЛЬНО

КОМУ ПОЛОЖЕН СОЦИАЛЬНЫЙ ВЫЧЕТ

Все работники ООО «Газпром энерго» являются получателями социальных вычетов. Согласно п. 1–5 ст. 219 НК РФ мы можем воспользоваться одним или одновременно несколькими вычетами из 5 возможных. ПО РАСХОДАМ НА:

Благотворительность (п. 1 ст. 219 НК РФ).

Данный вычет не ограничивается установленным государственным лимитом, находится расчетным путем по формуле. Среди документов, подтверждающих расходы, должны быть приложены: договор пожертвования, платежные поручения, квитанции к приходным кассовым ордерам и др.

Обучение (п. 2 ст. 219 НК РФ).

На собственное образование, независимо от формы обучения, можно вернуть сумму средств в пределах установленного лимита. Возможно получить вычет за братьев, сестер, детей в возрасте до 24 лет, если они обучаются очно. Получить вычет можно, если у образовательного учреждения, с которым заключен договор, имеется лицензия. Образовательный вычет полагается даже за обучение в детском саду или в автошколе.

Лечение и приобретение медикаментов (п. 3 ст. 219 НК РФ).

Это, пожалуй, самый востребованный социальный вычет, который можно получить за покупку лекарств, за свое лечение, а также лечение своих родителей, детей до 18 лет, супруга в пределах лимита.

Для возврата необходимо приложить договор на оказание услуг, чеки и справку об оплате медицинских услуг (ф.107-1/у), которую можно запросить по электронной почте у медицинского учреждения.

Негосударственное пенсионное обеспечение, добровольное пенсионное страхование и добровольное страхование жизни (п. 4 ст. 219 НК РФ).

За уплаченные взносы за себя, а также в пользу родителей, супруги, детей-инвалидов можно вернуть максимум 15 600 рублей. Для этого необходимо приложить Договор на оказание услуг со страховой компанией.

Накопительную часть трудовой пенсии (п. 5 ст. 219 НК РФ).

Вычет предоставляется в пределах лимита. Получить его можно только тогда, когда взносы на накопительную часть пенсии уплачивались за счет ваших личных средств. Если источником средств для уплаты взносов выступал работодатель – вычет не положен.

С 2022 года к этой пятерке прибавился вычет за физкультурно-оздоровительные услуги.

Кстати, с 2022 года предельный размер социального налогового вычета обещают поднять до 360 000 рублей.

Перенос социального вычета на следующий год законодательством не предусмотрен. Поэтому, если вы имеете право сразу на 2 вычета: социальный и имущественный, то в первую очередь стоит использовать социальный. Ведь имущественный можно заявить и в последующие годы без каких-либо потерь.

ПОЛУЧИТЬ СОЦИАЛЬНЫЙ ВЫЧЕТ МОЖНО ДВУМЯ СПОСОБАМИ

1. Через налоговую инспекцию по месту регистрации или с помощью Госуслуг.

Для этого в следующем году за годом, в котором были понесены расходы, необходимо оформить декларацию 3-НДФЛ, приложить подтверждающие документы и заявление с банковскими реквизитами своего счета. После трехмесячной камеральной проверки вам вернут уплаченный за прошлый год НДФЛ в течение 30 дней.

2. Через Работодателя.

В бухгалтерию отнесите личное заявление и уведомление о подтверждении права на вычет, за которым предварительно тоже нужно обратиться в ФНС. На основании этих документов бухгалтерия перестает удерживать из зарплаты начисленный НДФЛ до тех пор, пока сумма удержаний не достигнет указанной в уведомлении.

Екатерина НИКИФОРОВА
(по материалам Налогового кодекса РФ)

ПОГОВОРИМ О ВАЖНОМ

С начала жизни человека и до последнего его дня единственное чувство, которое имеет значение, – это Любовь. Сегодня мы говорим о ней.

Любовь – великое и, пожалуй, самое необыкновенное чувство. За нее сражались средневековые рыцари, о ней спорили философы мира, множество талантливых людей писали книги, картины, сочиняли музыку, стихи. На протяжении веков люди пытаются понять ее смысл, познать, объяснить.

Любовь столь многогранна, как и счастье. Это Любовь к матери, стране, природе, животным, технике, чтению. **И сегодня хочется говорить о Любви к миру.**

Одно из лучших определений дано еще 2000 лет назад апостолом Павлом: «Любовь долготерпит, милосердствует, не завидует, не превозносится, не гордится, не бесчинствует, не ищет своего, не раздражается, не мыслит зла, не радуется неправде, а сорадуется истине; все покрывает, всему верит, всего надеется, все переносит. Любовь никогда не перестает».

Известное выражение не только духовно, но и глубоко психологично. Если внимательно посмотреть, в нем можно выделить 15 пунктов (составляющих) настоящей Любви. Поразмышляйте о них.

А вот как говорят дети о Любви. Эта тема из их уст всегда вызывает улыбку. Ответы неординарны, правдивы, искренны и заставляют нас, взрослых, задуматься...

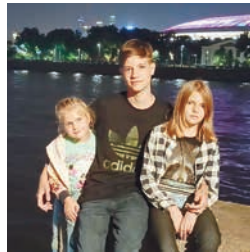

Саша, 6 лет: «Любовь – когда мальчик дарит девочке цветы и гуляет с ней в парке».

Антон, 16 лет: «Самое сильное и безусловное чувство – любовь матери к детям».

Полина, 11 лет: «Это когда заботишься о ком-то. Ухаживаешь. Гладишь». «Она про зверушек», – уточняет мама прекрасных ангелочков **Татьяна Герасимова, ведущий инженер ЛЦН ИТЦ «Газпром энерго».**

Иногда кажется, что в Любви дети разбираются лучше, чем взрослые. Как писал философ Иван Ильин: «Все попытки определить любовь в логическом порядке были тщетны: того, кто ее не испытал, нельзя ни просветить, ни убедить в этом отношении».

«Все в нашей жизни начинается с Любви», – думаю я, сидя в кресле на работе. Невольно взгляд остановился на одной из картин, висящих на стене. «А ведь каждый в этих ярких оттенках видит свое», – говорил внутренний голос. «Лариса Сергеевна, а расскажите о любви к живописи», – уже вслух произнесла я. «Ты ждешь рассказ о том, как я сижу в выходные по 8 часов, не вставая со стула?» – с улыбкой ответила **Лариса Мякинкова, начальник пресс-службы «Газпром энерго».**



«Чтобы делать что-то по-настоящему прекрасное, любовь должна быть кислородом. Умение смотреть со стороны, как смотришь на картину: от расстояния, на которое приблизился или отдалился, зависит то, что в итоге ты увидишь. Живопись в этом плане отлично помогает. Любовь – тоже искусство, и этому мы учимся всю жизнь», – продолжила автор тех самых картин.

Нас прервал звук sms, на мой телефон пришли видео с вахты от **Рашиля Валиева, слесаря АВП Уренгойского филиала.** Смотрю в Ватсапе на его аватарку с микрофоном и понимаю: и Любовь к музыке – искусство. Вы знаете, я всегда удивляюсь тому, насколько мне везет с окружением. Столько талантливых, отзывчивых людей рядом! Звоню Рашилю, приготовилась записывать его мысли о прекрасном.



«Учёные говорят, любовь – химическая реакция. Для музыканта – это то, что вдохновляет на новые песни. И не важно, к чему она: влюблён ли в зеленоглазую блондинку или просто любишь лежать на крыше, смотря на звёзды», – рассказывает мне **Рашиль Валиев.** – Если Любовь взаимна – мажор, безответна – минор. Пишешь, как подсказет сердце. Всё остальное пусть разгребает Купидон».

Не красота вызывает Любовь. А Любовь заставляет нас видеть красоту. Великое счастье – приобрести в своем сердце это чувство.

Совсем недавно администрация «Газпром энерго» собирала необходимые средства для собак из приюта. На протяжении недели дверь в наш кабинет не закрывалась: сотрудники несли корм, пледы, медикаменты. Это же тоже Любовь!



Анна Комарова, ведущий экономист отдела реализации услуг в энергетике и ЖКХ, одна из тех, кто проявил заботу о братьях меньших: «Животное – беззащитное существо, не сделало ничего плохого миру, приносит лишь радость и счастье. Я очень равнодушна к ним, особенно к собакам, и не способна пройти мимо чужой боли. Помогая приютам, взаимодействуя с животными, ты сильно заряжаешься теплотой, которую дают тебе эти милые существа».

Когда любишь, всё окружающее еще больше приобретает смысл. Любовь обогащает человеческую душу, дарит внутреннюю энергию, оживляет обыденность, отсюда чувство радости, повышенного интереса к жизни и благодарности за все.

В их стране (любящих и любимых) всегда светит солнце и цветут цветы. Влюбленных всегда узнаешь по особенному блеску в глазах. Я шла по коридору офиса «Газпром энерго» и увидела ЕГО. Поняла сразу: Михаил влюблен! Вы знаете, не ошиблась!



Михаил Сафронов, экономист отдела контроля инвестиций администрации, поделился личным: «Любовь – самоотдача и взаимоуважение, чувство комфорта и радости от своей музыки, которая дает силы преодолевать все сложности!»

Мы все нуждаемся в Любви, даже если отрицаем это. Очень сложно уместить в несколько строчек всю глубину самой необъятной тайны, тайны подлинной любви.

Вот классический пример этого: **добрая и мудрая притча.** Однажды папа наказал пятилетнюю дочь – она потратила всю позоло-

ченную оберточную бумагу. С деньгами было сложно, и отец разозлился, что ребенок украсил какую-то коробку. Утром дочь принесла подарок: «Это для тебя, папочка». Он открыл коробку – там пусто. «Разве ты не знаешь, когда дарят подарок, в коробку принято что-то класть?» – с возмущением кричал отец. Малышка взглянула на него со слезами: «Папочка, она не пустая. Я наполнила ее своими поцелуями. Они все твои». Отец опустился на колени, нежно обнял девочку, умолял о прощении. С тех пор папа хранил этот бесценный подарок. Если в жизни случались трудности, он вспоминал про поцелуи и любовь, которые подарила ему дочь. Это гораздо важнее всех проблем, материальных богатств и ссор из-за пустяков.

Как писал Федор Достоевский: «Ищите любви, копите ее в сердцах ваших. Она столь всемогуща, что перерождает и нас самих».



Сегодня – лучший день для бесценного проявления вашей Любви. Разделите его с теми, для кого ваш звонок, ваше объятие, внимание – луч магического света, от которого становится тепло на душе.

Без Любви всё – ничто. Дорогой читатель, пусть будет больше сердца в том, что вы делаете, говорите, о чем думаете.

Желаю каждому обрести настоящую, вечную и созидательную Любовь!

Елена СОМОВА



ЭНЕРГОСБЕРЕЖЕНИЕ

ДИНАМИКА ИЗМЕНЕНИЯ ОБЪЕМОВ ЭКОНОМИИ ЭНЕРГОРЕСУРСОВ

На рисунке представлена графическая интерпретация динамики изменения фактических и прогнозных объемов экономии топливно-энергетических и финансовых ресурсов в период с 2017 по 2024 гг.



Материал предоставлен отделом инновационной политики, нормирования и энергоаудита

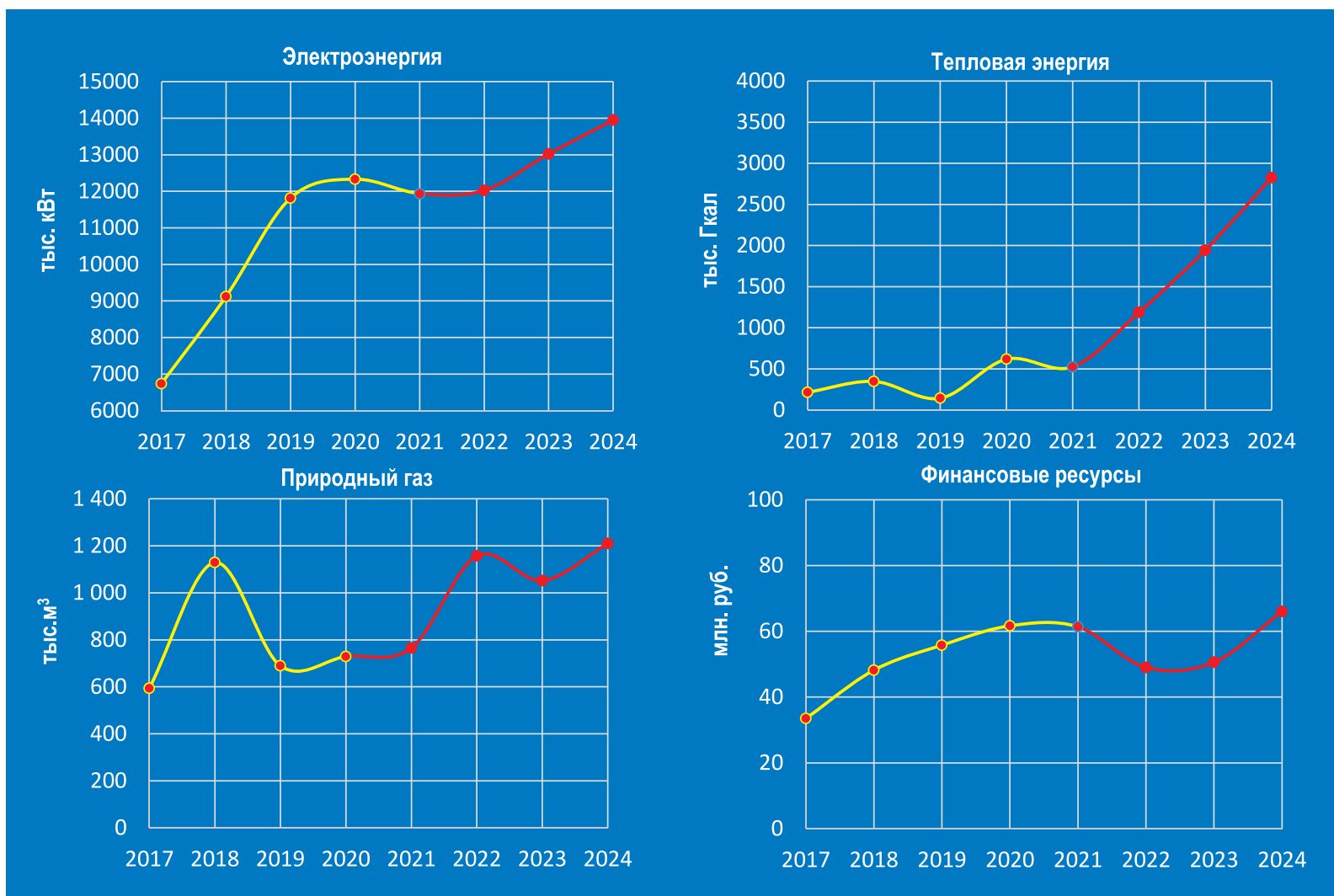

ПИР НА ВЕСЬ МИР

Кто же не любит вкусно поесть? Можно сказать, что это у нас в крови. Ведь недаром русская народная кухня считается одной из самых сытных, вкусных и богатых в мире. Она также является частью нашей культуры, нашей истории. Недаром этнографы начинают исследования жизни любого народа с изучения его кухни.



Наши предки знали толк в еде и любили хороший стол. Вспомните, к примеру, классиков, которые в своих произведениях не раз восхищались яствами русского застолья. Вот как Антон Павлович Чехов в рассказе «О бренности» описывает трапезу своего героя:

«Но вот, наконец, появилась кухарка с блинами... Семен Петрович, рискуя обжечь пальцы, схватил два верхних, самых горячих блина и аппетитно шлепнул их на свою тарелку. Блины были поджаристые, пористые, пухлые, как плечо купеческой дочки... Подтыкин приятно улыбнулся, икнул от восторга и облил их горячим маслом. Засим, как бы разжигая свой аппетит и наслаждаясь предвкушением, он медленно, с расстановкой обмазал их икрой. Места, на которые не попала икра, он облил сметаной... оставалось теперь только есть, не правда ли? Но нет! Подтыкин взглянул на дела рук своих и не удовлетворился... Подумав немного, он положил на блины самый жирный кусок семги, кильку и сардинку, потом уж, млея и задыхаясь, свернул оба блина в трубку...»

Надо сказать, что блины – одно из самых древних русских блюд. Для многих они давно уже стали визитной карточкой нашей кух-

ни. Их пекли на масле, добавляли начинку или складывали в блинчатые пироги. Никто не знает, когда они появились на русском столе, но известно, что были ритуальным блюдом еще у языческих славянских народов. Одна из сохранившихся до наших дней традиций, связанных с блинами, – Масленица. В течение целой недели перед Великим постом во всех русских домах пекут блины и едят их с различными закусками – икрой, сметаной, рыбой, мясом, грибами. Рецепт блинов прост, как и все гениальное. Но при этом у каждой хозяйки есть свой секрет. Сосканировав QR-код на этой странице, вы сможете посмотреть видео приготовления этого блюда от Ирины Лукичевой из Южно-Уральского филиала. Присоединяйтесь и порадуите свою семью солнечным лакомством!

Помимо блинов многие блюда не имеют аналогов в зарубежных кухнях: квашеная капуста, соленые огурчики, щи, каши, пироги, а также квас, сбитень. Лидером же русского стола по праву считается суп. Правда, само название является заимствованным, на Руси жидкое блюдо было принято называть «хлебова». Не перечислять всех рецептов супов, одних только щей, солянок, рассольников и ухи насчитывается более шести десятков!

Каждая трапеза проходила в определенный час. Особенно строго соблюдалось время обеда и ужина. Семья собиралась за столом, где у каждого было свое место. Хозяин дома садился первым, за ним все остальные домочадцы. Мытье рук перед едой считалось обязательным. Перед тем как сесть за стол, каждый должен был перекреститься. Правила поведения за столом были довольно строгими: нельзя было стучать или скрести ложкой о посуду, бросать остатки пищи на пол, громко разговаривать, смеяться. Все это лишнее подтверждает то почтение и даже благоговение, которые русские люди испытывали по отношению к хлебу насущному.

Ушли в прошлое старинные пиры с их традициями и ритуалами. Но уж так повелось, что, приглашая гостей или отмечая с родственниками какое-либо семейное торжество, мы неизменно усаживаемся за стол. Как и прежде, мы видим в этом нечто большее, чем просто желание вкусно и сытно поесть. Благоухающий ароматами всевозможных блюд, накрытый скатертью стол сближает людей, располагает к задушевной дружеской беседе. А значит, культурные традиции народа живут в веках и передаются новым поколениям.

Вячеслава ИВАНОВА

ГОРДОСТЬ РЕГИОНОВ

АЛАБРЫС И СИРОТА КАЗАНСКАЯ

Сегодня мы отправляемся с вами туда, где, по словам местных жителей, Европа встречается с Азией. В древний тысячелетний город на берегу великой Волги Казань – столицу Татарстана. И не только. Еще в 2009 году город получил официально зарегистрированный бренд «Третья столица России». Тут проживают представители 115 национальностей, что делает Казань еще и самым многонациональным городом России.

Символом единения, терпимости и мультикультурного общества стал построенный скульптором и художником Ильдаром Хановым Храм всех религий. По проекту архитектора у Вселенского храма – 16 куполов, по количеству мировых религий. В архитектуре здания угадываются черты и католического костела, и синагоги, и минарета с полумесяцем.

Ключ к смешению культур – в истории города. Казань росла под властью Волжской Булгарии и Золотой Орды, а в XV веке стала столицей Казанского ханства. В 1552-м ее взял Иван Грозный, и на месте разрушенной ханской крепости с мечетями появился белокаменный кремль с Благовещенским собором. По словам историков, именно к тому времени и относится появление крылатого выражения «сирота казанская». Легенда гласит, что после захвата Казани русской армией верных Москве казанских влиятельных мурз приняли на царскую службу, одарили именьями. Но, несмотря на щедрые вознаграждения, остатки казанской элиты постоянно плакались царю в челобитных на бедственное положение и выпрашивали все новые и новые милости. Вот именно эти люди и получили в кругах московской знати ироничное прозвище «сироты казанские».

Современные туристы, посетив исторические достопримечательности, обязательно обратят внимание на сувениры, изображающие кота. Казанский кот Алабрыс –

герой множества фольклорных и лубочных сюжетов. Чем же он заслужил такую любовь местных жителей? Сохранились свидетельства, что в современной столице Татарстана когда-то проживала особая порода кошек, отличавшихся крупными размерами, широкой мордочкой с выпуклым лбом, роскошными усами, большими выразительными глазами. Эти животные обладали недюжинным умом и считались отличными мышеловами. История легендарного кота также тесно связана с Иваном Грозным. Цари из марийского рода, Йолаанда и Акпарс, решили выслужиться перед русским царем, сделать подкоп под Казанский кремль и принести хана с семьей в качестве трофея русским. Пока шла осада города, они под покровом ночи решили сделать подкоп в покои казанского хана, захватить его вместе со всей семьей и выдать русскому царю. Хозяин крепко спал и не подозревал об опасности, а верный питомец почувствовал приближение беды и разбудил его. Хан проснулся, собрал детей и жену (и кота, конечно же!) и спасся бегством по потайному лазу к Волге, уплыв в Персию.

В 2009 году в Казани был установлен памятник котопею работы местного мастера Игоря Башмакова. Памятнику приписывают способность выполнять желания. Считается, что, поглаживая круглый живот котика, надо загадать желание, которое обязательно сбудется.

Памятник изображает мурлыку с толстым животиком и довольной мордой.



Источник: ethnomir.ru

Под круглым шатром на кушетке с резными ножками возлегал пузатый кот, вальяжно покручивающий ус. На вершине трехметровой беседки воздавал небесам горячие молитвымышь. Перед кроватью на низком постаменте лежал круглый коврик с рельефной надписью: «Алабрыс. Кот Казанский. Ум астраханский, разум сибирский. Славен жил, сладко спал».

Существует и еще одна не менее интересная история о способностях казанских котов. В 1745 году, посетив Казань, императрица Елизавета Петровна заметила, что в городе отсутствуют грызуны. А надо сказать, что в то время царские апартаменты Зимнего дворца доминировали мыши, а избалованные придворные коты их уже не ловили.

Дочери Петра подтвердили, что коты в Казани славятся своими отличными качествами мышеловов. И тогда был издан указ, согласно которому более 30 казанских котов были привезены с целью охраны от грызунов. Пушистых зачислили на лейб-гвардейскую службу, кормили по-царски: говядиной и тетеревами. Это кошачье племя проживает во дворах Зимнего дворца и Эрмитажа до сих пор.

Вячеслава ИВАНОВА

СОВЕТЫ ФИЛОЛОГА

УЧИМСЯ ГОВОРИТЬ ПРАВИЛЬНО

✓ **вОзрастов**
✗ **возрастОв**

Произношение этого слова с ударением на окончание достаточно часто встречающаяся ошибка. Словари фиксируют единый порядок: во всех формах существительного «возраст» ударение остается на первом слоге. То есть в падежной форме «возрастов» ударение падает на первый слог – вОзрастов. Помните у Пушкина – «Любви все вОзрасты покорны». Только представьте, как бы это звучало с ударением на последнем слоге: «Любви все возрастА покорны!» Согласитесь, сразу режет слух. Запомним и говорим правильно.

✓ **пЕтля**
✓ **петля**

В словарях рекомендации насчет этого слова – противоречивы. Изначально единственно правильным было ударение на первый слог – пЕтля. Но позднее стало допускаться и ударение на букву «я» – петЛЯ. Сейчас в большинстве словарей русского языка оба варианта даны как равноправные. Но словари, адресованные работникам телевидения, рекомендуют в эфире ставить ударение на последний слог. При этом во множественном числе ударным остается только первый.

✓ **диоПтрИя**
✓ **диОптрия**

Диоптрия – это единица измерения преломляющей силы линзы. Именно в них нам подбирают подходящие очки. Поэтому если придёте в оптику или к окулисту, не забывайте про русский язык.

В разговорной речи бытует два варианта произношения: диОптрия и диоптрИя. Строгая же норма произношения предписывает ставить ударение на предпоследний слог – диоптрИя. Правда, второй вариант – диОптрия уже допускается некоторыми филологами. Так что на наших глазах норма меняется.

Вячеслава ИВАНОВА